

(PL) INSTRUKCJA MONTAŻU. Łóżko w wersji pojedynczej (CZ) INSTRUKCE K MONTÁŽI. Postel v jednolůžkové verzi

(SK) NÁVOD NA MONTÁŽ. Posteľ v jednolôžkovej verzii (DE) MONTAGEANLEITUNG. Bett in der Einzelversion

(EN) ASSEMBLY INSTRUCTIONS. Bed in the single version

1

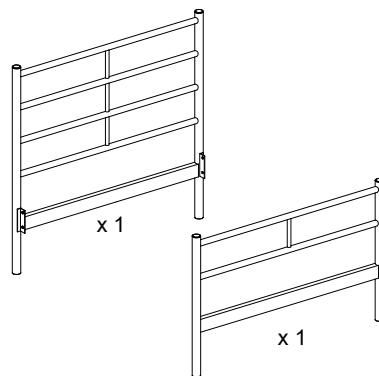
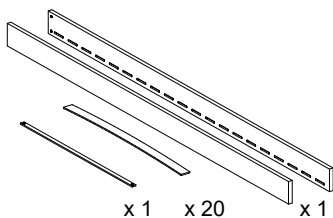
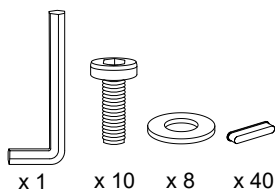

(PL) Przed montażem przygotować wszystkie elementy składowe łóżka (CZ) Před montáží si připravte všechny části postele
(SK) Pred montážou si pripravte všetky časti postele (DE) Vor der Montage alle Bestandteile des Bettes vorbereiten
(EN) Prepare all bed components before assembly

2

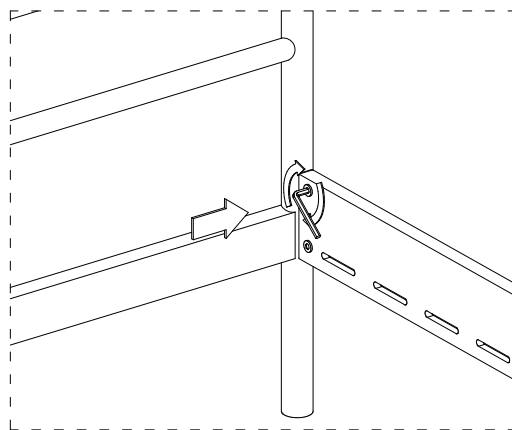
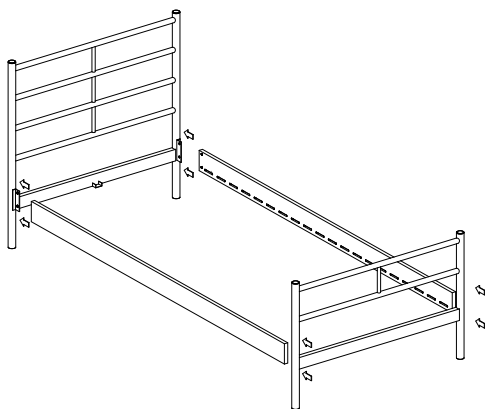

(PL) Po założeniu boków na blachy w węzłach, mocno dokręcić śruby (CZ) Po nasazení bočnic na plechy v čelech pevně utáhněte šrouby (SK) Po nasadení bočnic na plechy v čelách pevne dotiahnite skrutky (DE) Nach dem Einsetzen der Seitenteile in die Bleche an den Kopfenden die Schrauben fest anziehen (EN) After attaching the side panels to the plates on the headboards, tighten the screws firmly.

(PL) Założyć na listewki 2 różne plastikowe kieszonki (CZ) Nasadíte na lamely dvě různé plastové kapsy (SK) Nasadíte na lamely dve rôzne plastové kapsičky (DE) Bringen Sie zwei unterschiedliche Plastikhalterungen an den Latten an (EN) Place two different plastic holders onto the slats

3

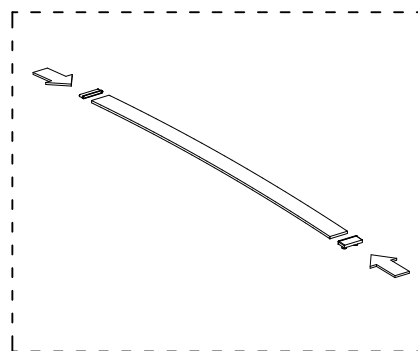
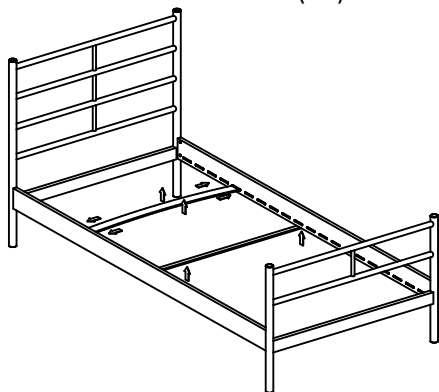

(PL) Przykręcić od spodu listwę spinającą boki. Wcisnąć listewki z kieszonką w otwory w bokach łóżka (CZ) Připevnit zespod spojovací lištu spojující boky. Zatlače lamely s kapsami do otvorů na bocích postele (SK) Pripevniť zospodu spojovacia lištu spojujúcu strany. Zasuňte lamely s kapsičkami do otvorov na bokoch postele (DE) Die verbindungsleiste, die die seiten verbindet, von unten anschrauben. Drücken Sie die Latten mit den Halterungen in die Löcher an den Seiten des Bettes (EN) Screw the connecting strip that joins the sides from below. Push the slats with the holders into the holes on the bed sides.

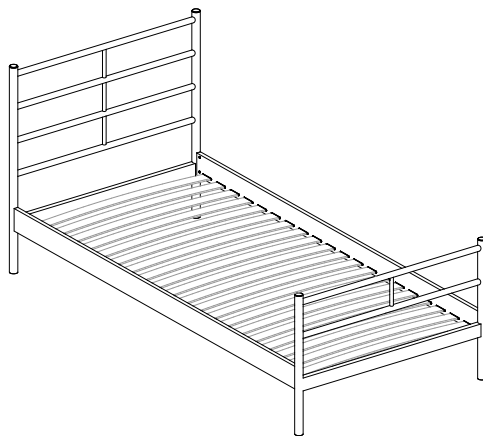

(PL) Złożone łóżko umieścić i ustawić na właściwym miejscu, nie przesuwac !!! (CZ) Sestavenou postel umístěte na požadované místo a nepohybujte s ní! (SK) Zmontovanú posteľ umiestnite na požadované miesto a nehýbte s ňou! (DE) Stellen Sie das montierte Bett an den vorgesehenen Platz und bewegen Sie es nicht mehr! (EN) Position the assembled bed in its designated location and do not move it!

Firma Siwińscy s.c.
Ul. Diamentowa 5
05-430 Celestynów
sprzedaz@siwinsky.waw.pl
tel. 606 653 523



FIRMA SIWIŃSCY